

KOD FÖR ORDERSPECIFIKATION

Baserat på kodsystemet här, bör du kunna ange typ av handtag, material och finish, samt vilken typ av fästmutter du vill ha, passande till dörrtjockleken. **Vänligen ange på samma sätt som i följande exempel:**

Dubbelsidiga dörrhandtag (par)
exempel på kodangivelse:

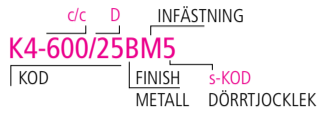

Enkelsidigt dörrhandtag (st)

Exempel på kodangivelse:

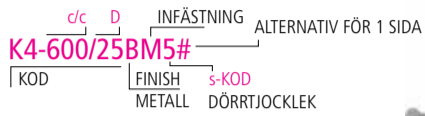

Enkelsidiga handtag (st)

= Infästningsguide, inte genom dörren#
Infästningsguide, genom dörren

METALL & FINISH

Vänligen ange metall eller trä finish.

B Borstat Rostfritt Stål

P Polerat Rostfritt Stål



RAL Powder coating (ESD)



C Polerad Mässing CuZn



Wood naturell

Wood brun

Wood svart



INFÄSTNING

Handtag finns att få med ett stort urval av runda eller hexagonala fästmuttrar.

Vänligen ange **M, V, S, O, K, X, A** infästning, baserat på tabellen över fästmuttrar som visas här.

Ifall det är fråga om **M, V** infästning, vänligen ange för vänsterhängda dörrar **LH**, eller för högerhängda dörrar **RH**.

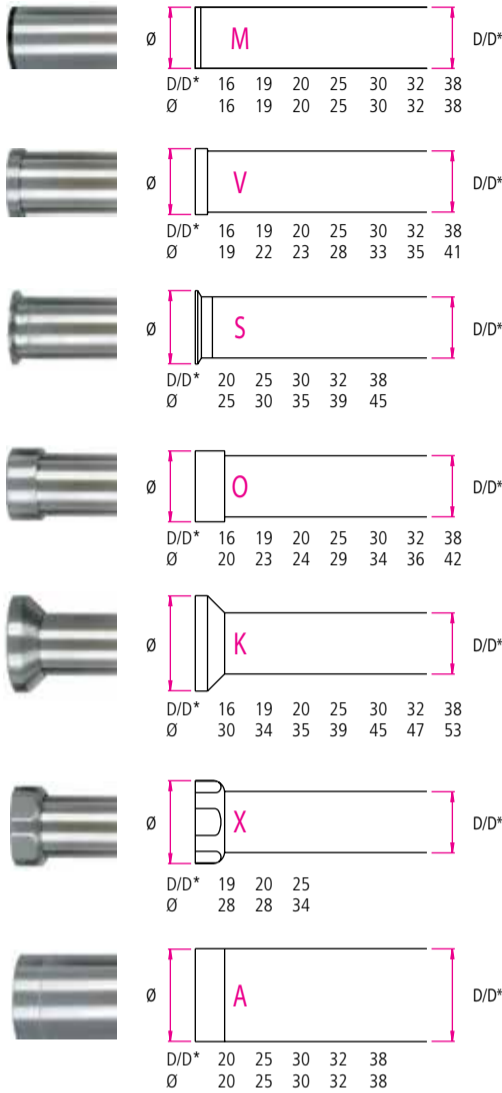

DÖRRENS TJOCKLEK s min. 5 mm

Ange längden på fästbulten med hjälp av **s-KODEN** baserad på dörrrens tjocklek.

Handtagen är lämpliga för dörrar av alla slags material.

s DÖRRTJOCKLEK	s-KOD
5 - 25 mm	1
25 - 40 mm	2
40 - 55 mm	3
55 - 70 mm	4
70 - 85 mm	5
85 - 100 mm	6

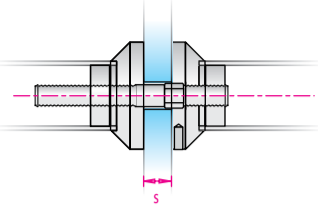

FLÄNSINFÄSTNING

Fläns **F, FD**

Dubbelsidiga dörrhandtag (par) Exempel på kodangivelse:

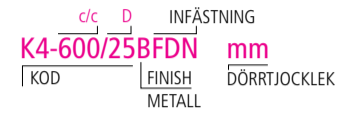

Enkelsidigt dörrhandtag (st) Exempel på kodangivelse:



N (Mutter) Flänsmutter

H (Dold) Flänskruv

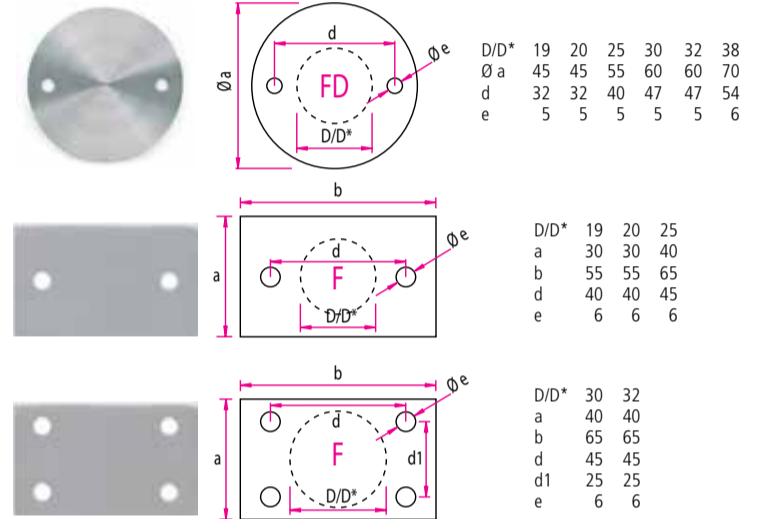

Infästningsguider

Diameter på hål som borrats för fästbult: Glasdörr = 12mm. Dörrar av alla andra material = 10mm. Om det inte är frågan om **M, V, S, O, K, X** eller **A** infästning, så skall diametern på hålet som borras anpassas för att passa fästbulten.

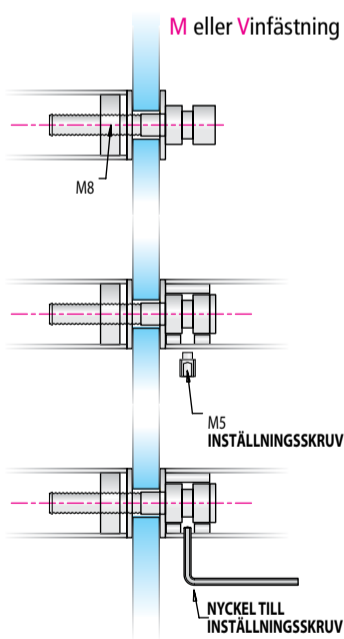

Dubbelsidiga handtag (par)

M, V Infästningsguide

1. Påbörja monteringen genom att vrida på bulten för att fästa det yttre handtaget vid dörren.
2. Rikta in det invändiga handtaget så att skruvhuvudet kan sättas in.
3. Tryck insidans handtag mot dörren och vridlåskskruven stadigt medurs med hjälp av nyckeln för låsskruven.

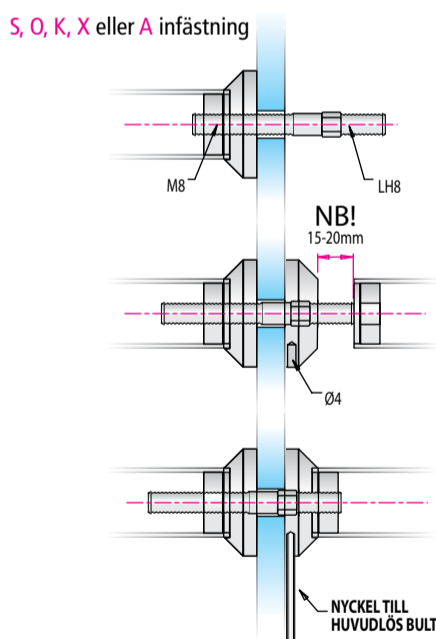

Dubbelsidiga handtag (par)

S, O, K, X, A Infästningsguide

1. Påbörja monteringen genom att vrida på bulten för att fästa det yttre handtaget vid dörren.
2. Skruven med muttern (sexkantig) måste förbli på insidan av dörren.
3. Vrid skruven så långt att den förblir 10 mm utskruvad från den yttre sidan av muttern.
4. Handtaget på insidan har en vänstergängning som fäster det vid bulten. Med hjälp nyckeln för den huvudlösa bulten vrid fästmuttern stadigt medurs tills det är ordentligt åtdraget.

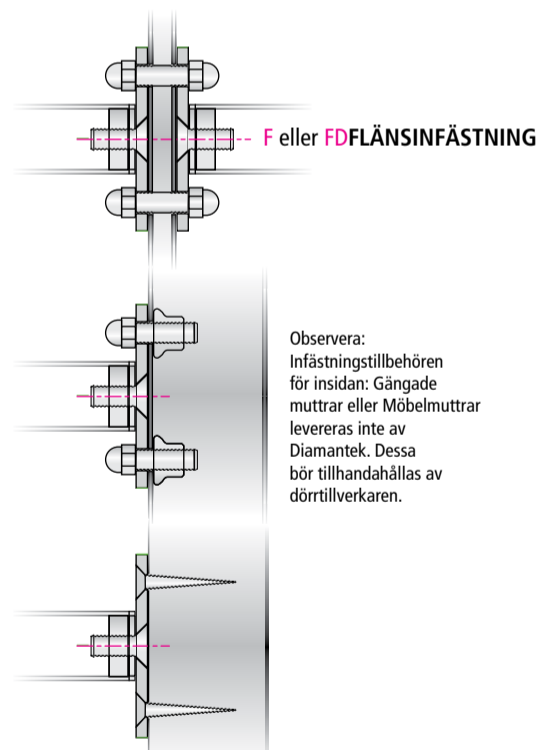

Observera: Infästningstillbehören för insidan: Gängade muttrar eller Möbelmuttrar levereras inte av Diamantek. Dessa bör tillhandahållas av dörrtillverkaren.

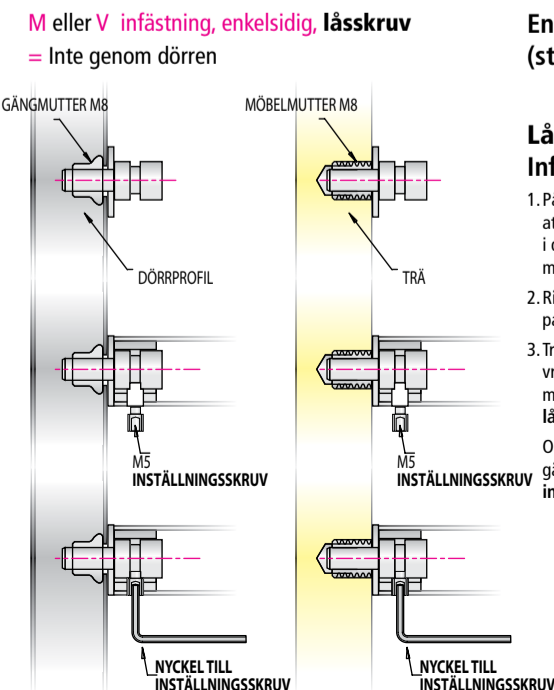

Enkelsidiga handtag (st)

Låsskruv, Infästningsguide

1. Påbörja monteringen genom att vrida bulten ordentligt in i den gängade muttern eller möbelmuttern i dörren.
 2. Rikta in dörrhandtaget så det passar bultarna.
 3. Tryck handtaget mot dörren och vridlåskskruven stadigt medurs med hjälp av nyckeln för låsskruven.
- Obs: Möbelmuttern M8 eller den gängade muttern M8 levereras inte med handtagen.

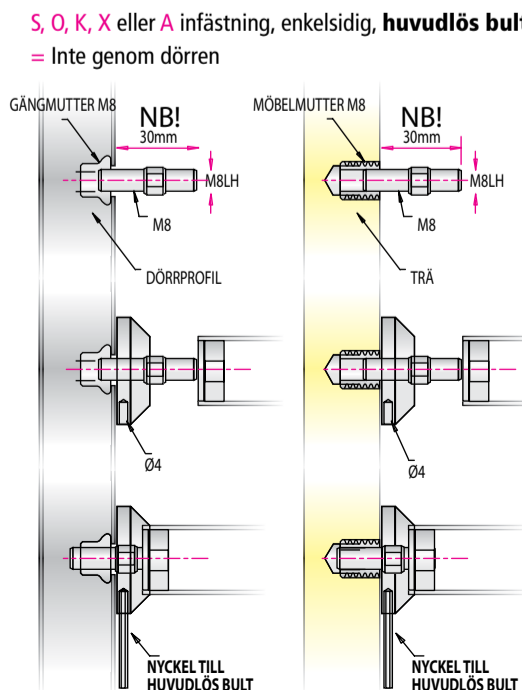

Enkelsidiga handtag (st)

Huvudlös bult, Infästningsguide

- NOTERA! När det gäller den huvudlösa bulten M8, bör bulten skruvas in så att den förblir utskjutande 30mm.
1. Rikta in dörrhandtaget så det passar bultarna.
 2. Tryck handtaget mot dörren.
 3. Handtaget har en vänstergängning som fäster det vid bulten. Med hjälp nyckeln för den huvudlösa bulten vrid fästmuttern stadigt medurs tills det är ordentligt åtdraget.
- Obs: Möbelmuttern M8 eller den gängade muttern M8 levereras inte med handtagen.

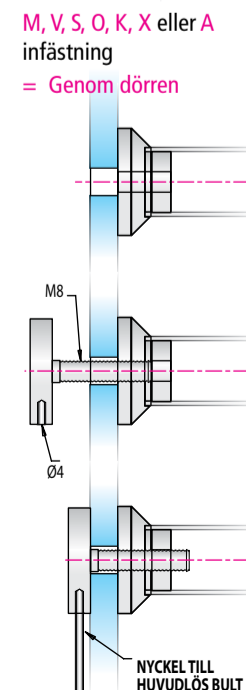

Enkelsidiga handtag (st)

Infästningsguide

1. Rikta in dörrhandtaget så det passar de borrade hålen.
2. Rikta in bultarna så de passar handtaget.
3. Handtaget har en högergängning som fäster det vid bulten. Med hjälp nyckeln för den huvudlösa bulten vrid fästmuttern stadigt medurs tills det är ordentligt åtdraget.